

Históricas Digital

“Materiales etnohistóricos de la cabecera de Ocotelulco, Tlaxcala. Organización Interna. Las casas señoriales. El cabildo”

p. 157-184

Luis Reyes García

In tlahtolli, in amoxtli. *La palabra, el libro. Conferencias y estudios inéditos sobre fuentes e historia nauas.*

Guillermo Goñi y Guilhem Olivier (selección de textos y edición),
Guillermo Goñi (presentación), Alfredo Martínez González
(prólogo)

México

Universidad Nacional Autónoma de México,
Instituto de Investigaciones Históricas

2018

282 p.

Figuras

(Cultura Náhuatl, Monografías 36)

ISBN 978-607-30-1252-2

Formato: PDF

Publicado en línea: 1 de junio de 2020

Disponible en:

http://www.historicas.unam.mx/publicaciones/publicadigital/libros/701/in_tlahtolli.html



INSTITUTO
DE INVESTIGACIONES
HISTÓRICAS

D. R. © 2020, Universidad Nacional Autónoma de México-Instituto de Investigaciones Históricas. Se autoriza la reproducción sin fines lucrativos, siempre y cuando no se mutile o altere; se debe citar la fuente completa y su dirección electrónica. De otra forma, se requiere permiso previo por escrito de la institución. Dirección: Circuito Mtro. Mario de la Cueva s/n, Ciudad Universitaria, Coyoacán, 04510. Ciudad de México



MATERIALES ETNOHISTÓRICOS DE LA CABECERA DE OCOTELULCO, TLAXCALA

ORGANIZACIÓN INTERNA. LAS CASAS SEÑORIALES. EL CABILDO

Fuentes

Es bien conocido que sobre Tlaxcala se tienen varias fuentes, de las cuales la más temprana es quizá la de Motolinía,¹ cuya última estancia en el convento de Tlaxcala fue en 1539. Los datos que proporciona fueron aprovechados por Mendieta² y Torquemada.³ Otra de las fuentes es el *Lienzo de Tlaxcala* o *Yaotlacuilolli* que se mandó pintar el 17 de junio de 1552 y del que se conocen varias copias, de las cuales la más antigua es la que contiene cuatro escenas que se conservan en el Archivo Latinoamericano de la Universidad de Texas en Austin. La que le sigue es la copia completa de 1585 que está en Glasgow,⁴ las otras dos copias completas son de 1773 y se conservan en la Biblioteca Nacional de Antropología. El comentario más antiguo de este documento es el de Tadeo de Niza, hoy desaparecido, pero que fue aprovechado por Fernando de Alva Ixtlilxóchitl.⁵ Otro comentario es de don Felipe de Guevara que fue enviado a España a me-

¹ Fray Toribio de Benavente o Motolinía, *Memoriales o libro de las cosas de la Nueva España y de los naturales de ella*, México, edición de Edmundo O'Gorman, Universidad Nacional Autónoma de México, Instituto de Investigaciones Históricas, 1971.

² Fray Gerónimo de Mendieta, *Historia eclesiástica*, edición de Joaquín García Icazbalceta, México, Porrúa, 1980 [1870].

³ Fray Juan de Torquemada, *Monarquía Indiana*, 7 v., edición de Miguel León-Portilla, México, Universidad Nacional Autónoma de México, Instituto de Investigaciones Históricas, 1975, v. I, 1975-1983.

⁴ Diego Muñoz Camargo, *Descripción de la ciudad y provincia de Tlaxcala de las Indias y del Mar Océano para el buen gobierno y ennoblecimiento dellas* [edición facsimil del manuscrito de Glasgow], estudio preliminar de René Acuna, México, Universidad Nacional Autónoma de México, Instituto de Investigaciones Filológicas, 1981.

⁵ Fernando de Alva Ixtlilxóchitl, *Obras históricas*, 4a. ed., 2 t., edición, estudio introductorio y apéndice documental de Edmundo O'Gorman, prólogo a la edición facsimilar de Miguel León-Portilla, Toluca, Universidad Nacional Autónoma de México, Instituto de Investigaciones Históricas/Instituto Mexiquense de Cultura, 1997.

diados del siglo XVI, también desconocido. El tercer comentario, éste sí conocido, es el de don Nicolás Faustino Maxiscatzin y Calmecahua,⁶ escrito en 1787 y que se conserva en la Biblioteca Nacional de Francia, manuscritos 213 y 214.

Otros documentos básicos publicados por el Centro de Investigación y Estudios Superiores en Antropología Social son los *Padrones de Tlaxcala del siglo XVI*,⁷ cuyo original también se conserva en la Biblioteca Nacional de Antropología, y el *Padrón de nobles de Ocotelulco*, del cual se conocen dos copias del siglo XIX, una se encuentra en la misma Biblioteca y otra en la Biblioteca Nacional de Francia. Los dos documentos son anteriores al año de 1560 ya que en ambos está registrado Antonio Castañeda, principal de Tepeyanco, cuyo testamento fue escrito el 4 de marzo de 1560, mismo año en que se solicitó su cumplimiento.

De fines del siglo XVI se tiene la obra de Muñoz Camargo, que él mismo presentó al rey español, y cuyo manuscrito por caminos desconocidos fue a parar a Glasgow, Escocia, donde ahora se conserva.⁸ Esta fuente fue aprovechada por Torquemada y Francisco de Loaliza⁹ tradujo varios capítulos del español al nauatl en 1718.

Existen otros documentos valiosos para el estudio de Ocotelulco, como son los testamentos de varios principales, además del ya mencionado Antonio Castañeda.

1. Dos testamentos de don Juan Maxixcatzin (Ocotelulco), escritos en nauatl de 1562.¹⁰
2. Testamento de don Julián de la Rosa (Tecpan Ayapanco), escrito en nauatl de 1566,¹¹ publicado por Thelma Sullivan.¹²

⁶ Nicolás Faustino Maxiscatzin y Calmecahua, "Descripción del Mapa historiographo que se guarda en el arca de privilegios del mui ilustre ayuntamiento de la nobilísima, insigne y siempre leal ciudad de Tlaxcala", en *La escritura pictográfica en Tlaxcala. Dos mil años de experiencia mesoamericana*, edición de Luis Reyes García, México, Centro de Investigación y Estudios Superiores en Antropología Social/Universidad Autónoma de Tlaxcala, 1993, p. 62-74.

⁷ *Padrones de Tlaxcala del siglo XVI y padrón de nobles de Ocotelulco*, coordinación de Teresa Rojas, México, Centro de Investigación y Estudios Superiores en Antropología Social, 1987.

⁸ Muñoz Camargo, *Descripción de la ciudad...*

⁹ *Hystoria y fundación de la ciudad de Tlaxcala y sus quatro cabeceras sacada por Francisco de Loaliza de lengua castellana a esta mexicana. Año de N. S. Jesucristo de 1718*, Archivo General de la Nación [en adelante AGN], México, *Historia*, v. 41, exp. 2.

¹⁰ AGN, México, *Tierras*, v. 20, 1a. Parte.

¹¹ Archivo Histórico del Estado de Tlaxcala [en adelante AHET], caja 2, exp. 3.

¹² Thelma D. Sullivan, *Documentos tlaxcaltecas del siglo XVI*, México, Universidad Nacional Autónoma de México, Instituto de Investigaciones Históricas, 1987.

3. Testamento de Agustín Aiaquica (Santa Bárbara Maxoxotlan, Colhuacan Tecpan Ayapanco), escrito en nauatl.
4. Testamento de Agustín Tlamatzin (Tecpan Ayapanco), escrito en español en 1574.¹³
5. Testamento de María Xochitliztac (Contlantzinco), escrito en 1574, del cual sólo conservamos la traducción.¹⁴

Además se tienen varios litigios por herencias:

1. Año 1554, Domingo de Silva y Pelayo Calderón por despojo de tierras contra Alonso Tletehutli.¹⁵
2. Año 1561, Tomás Tlacencaua contra Lorenzo Tlauiuitzli por despojo de tierras.¹⁶
3. Año 1562, autos seguidos por doña María Jacobo y Buenaventura de Paz, su marido, contra doña Juana viuda y doña Francisca hija de don Juan Maxixcatzin sobre la posesión de la casa, tierras y cacicazgo de Ocotelulco.¹⁷
4. Año 1567, Miguel de Rivas contra María Lopa de Tepeyanco sobre tierras (conflicto en el teccalli de Tenamazcuicuil, Chimalpa).
5. Año 1567, Antonio Ixcuah, Antonio Xochinanacatl y otros contra los hermanos Agata y Hernando,¹⁸ publicado por Thelma Sullivan.¹⁹
6. Año 1589, Francisco de la Torre contra Francisco Ceynos por la herencia de Feliciano Ceynos.²⁰

Los datos que proporcionan todos estos documentos mencionados permiten resolver varios problemas. En el caso del *Padrón de nobles de Ocotelulco* del que sólo conocemos la copia del siglo XIX y del *Lienzo de Tlaxcala*, del que tampoco conocemos el original, es posible reconstruir nombres de personas y lugares, nombres que los

¹³ AHET, Registros Públicos v. 1, f. 466r.

¹⁴ AHET, año 1615.

¹⁵ Registra el conflicto de una *huehuecalli* contra el *teccalli* de Tecpan Ayapanco. AHET, caja 1, exp. 25.

¹⁶ Litigio en el *teccalli* de Tezacouatl de Tlamaoco, AHET, caja 2, exp. 5.

¹⁷ AGN, México, *Tierras*, v. 20, 1a. parte, exp. 1.

¹⁸ *Teccalli* de Tecpancatl Tecahatzin de Tlamaoco, AHET, caja 2, exp. 1.

¹⁹ Sullivan, *Documentos tlaxcaltecas...*

²⁰ *Teccalli* de Chichimecateuctli Zacancatzin, Contlantzinco, AHET, caja 6, exp. 8.

copistas equivocaron. Un ejemplo es lo que ocurre en el *Lienzo de Tlaxcala*, en la parte superior donde se enlista a 55 principales. En la segunda línea, principal número 9, se lee Catecánecatli y en la cuarta y quinta línea se ve una “c” inicial antes del nombre, lo más probable es que en el original se tratara de un calderón, lo cual señalaría que cada línea de ocho cuadretes es un bloque o párrafo independiente, como más adelante discutiré, y el nombre correcto del personaje es Atepanecatli.

Otro problema que puede resolverse, por la combinación de la información que proporciona cada fuente, es la reconstrucción del nombre completo de algún personaje. Pondré un ejemplo: según la pintura genealógica que se encuentra en el volumen 20, primera parte del ramo *Tierras*, el padre de doña Juana, segunda esposa de don Juan Maxixcatzin, se llamaba don Diego Tlilquiyahuatzin, hijo de Tlepapalotzin, y en el texto español al mismo se le llama don Diego de Mendoza. En un documento de 1573²¹ del Archivo Histórico del Estado de Tlaxcala, al hijo de Tlepapalotzin se le llama don Diego Tlacateuctli. Es decir el nombre completo del padre de doña Juana y su título sería el *tlacateuctli* Don Diego de Mendoza Tlilquiyahuatzin.

La comparación de los datos de varias fuentes pueden permitir la restitución de textos omitidos en alguna de ellas y también reconstruir onomásticos. Al comparar el *Padrón de nobles de Ocotelulco* y los *Padrones de Tlaxcala* encontramos lo siguiente:

<i>Padrón de nobles de Ocotelulco</i> f. 4v	<i>Padrones de Tlaxcala</i> f. 28r
Teccalli casa de Tenamascuicuil	-----
Antonio Castañeda	Antº. Gasthaneda
Diego de Mendoza	Diego Tlatlahuquiçouatzin
Miguel de Rivas	Miguel Yzcopinqui
-----	Juan Tlil ayatl
Miguel de Paredes	Miguel Tezcatecolotl
Hernando Cortes	Hernando Nacaton

En los *Padrones de Tlaxcala del siglo XVI* no encontramos a qué casa señorial pertenece este grupo de principales, pero por el *Padrón*

²¹ AHET, caja 3, exp. 4.



de nobles de Ocotelulco se puede identificar como la casa de Tenamacuicuil. Por otra parte esta comparación permite descubrir los nombres cristianos y los nombres indígenas de los personajes.

Es sólo a través de estas comparaciones que fue posible identificar a varios principales y complementar la información que dan las diferentes fuentes sobre las casas señoriales a las que pertenecen.

Organización interna de Ocotelulco

En los estudios que se han hecho de la sociedad prehispánica se ha señalado como fenómeno constante la fragmentación política; Tlaxcala, con sus cuatro cabeceras, es un ejemplo. Aunque algunos sostienen que esta división tlaxcalteca en cuatro es una creación colonial, me parece que existen suficientes bases para comprender que se trata más bien de un patrón mesoamericano. Sin embargo, tampoco podría negarse que el sistema colonial hispano influyó en esta forma de organización.

En los siete grupos chichimecas, que según la *Historia tolteca-chichimeca*²² se establecen alrededor de Cholula, puede observarse que los cuauhtinchantlaca se establecen al oriente, los totomiuaque al sur, los huexotzinca al occidente y los texcalteca al norte. Los otros tres grupos, zacateca, malpantlaca y tzaucteca se establecen en el noreste, fuera de este marco cósmico. Lo mismo ocurre con los totomiuaque, alrededor del cerro de Chiquiutepec se establecen cuatro grupos en los puntos cardinales y otros tres grupos se establecen fuera. Ejemplos de divisiones en cuatro partes pueden observarse en Tenochtitlan, Cuauhtitlan y otros lugares. No es extraño que en Tlaxcala ocurra algo semejante con Tizatlán al oriente, Ocotelulco al sur, Quiyauiztlan al occidente y Tepeticpac al norte.

La fragmentación política en algunos casos es provocada por el origen étnico diferente de cada una de las partes. Tal es el caso de Azcapotzalco integrado por dos grupos, el de mexicanos y el de tepanecas y así resulta un Azcapotzalco Mexicapan y un Azcapotzalco Tepanecapan, cada uno con su propio *tlatoani*. O en el caso de

²² *Historia tolteca-chichimeca*, edición y traducción de Paul Kirchhoff, Lina Odena Güemes y Luis Reyes García, México, Instituto Nacional de Antropología e Historia, Centro de Investigaciones Superiores del Instituto Nacional de Antropología e Historia/Secretaría de Educación Pública, 1976.

Cuauhtinchan en donde aparece un *nauapan tlahtocayo* y un *pinopan tlahtocayo* conformados por casas señoriales de filiación naua y casas señoriales de origen pinotl o mixteca popoloca.

En otros casos, estas sociedades compuestas y la fragmentación política inherente, tiene como origen la política deliberada de los gobernantes que buscaban que sus señoríos se conformaran con especialistas artesanales diversos, cada grupo con su propio *tlahtoani*, como ocurre en Texcoco.²³

Quizá otros elementos que intervienen en la necesaria fragmentación política son la agricultura y el tipo de relaciones de trabajo que se daban en la sociedad prehispánica, sociedad en que la tierra y la fuerza de trabajo no eran una mercancía. La tierra como recurso fundamental es administrada por el aparato estatal. Se requiere un cuerpo de funcionarios que adjudiquen y controlen las parcelas dadas a los campesinos para que las cultiven, y éstos como trabajadores agrupados en veintenas tienen que recibir alimentos, vestido y hospedaje; ocurre lo mismo con los especialistas artesanales o con los comerciantes. Molina en su vocabulario registra la acepción *centecuhkli* “un tecuhkli” que traduce como “escuadrón de batalla o cuadrilla”; es decir, idealmente cada *tecuhtli* tiene una cuadrilla de trabajadores o guerreros. Estos *tecuhtli* o funcionarios estaban ligados a unidades mayores bajo el mando de un *tlahtoani* que a su vez establecía alianzas políticas y o consanguíneas con otros *tlahtoani* para formar los *tlahtocayo* o señoríos, y éstos a su vez establecían alianzas con otras unidades semejantes. Todo este sistema era bastante inestable y lleno de conflictos, como puede verse en el caso de Cuauhtinchan.

Ocotelulco, uno de los cuatro señoríos de Tlaxcala, como *tlahtocayo*, a su vez estaba integrado por cinco unidades que constituían el *centepetl* o cabecera, a cuyo frente se hallaba el linaje de los Maxixcatzin a fines del siglo XV y durante la época colonial, como puede probarse por el análisis de la documentación siguiente:

- a) Testamento de Maxixcatzin. En el año 1563 don Juan Maxixcatzin escribió su testamento y en la foja 48r,²⁴ en una de las cláusulas testamentarias, asentó lo siguiente:

²³ Alva Ixtlilxóchitl, *Obras Históricas...*, t. I, p. 289-295.

²⁴ AGN, México, *Tierras*, v. 20, 1a. parte, exp. 1.

Auh nicnauatiya	Y aviso y ordeno
in nomotzin don Joseph	a mi yerno don Joseph
inic ticentepecate	que constituimos un solo tepetl
yn Tecpan	Tecpan
yn Contlantzinco	Contlantzinco
Tlamaoco	Tlamaoco
Chimalpa	Chimalpa
yuan oncan Cuitlixco	junto con Cuitlixco, donde
quintlazotlas quinmauiztiliz	amará y respetará
tlatoque pipiltin	a los señores y principales

Este documento declara de manera precisa que Ocotelulco, como señorío o cabecera, aquí denominada *tepetl* = cerro, está integrado por cinco unidades y da el nombre de cada una de ellas. Es a la luz de esta situación que se analizan los otros documentos.

- b) *Lienzo de Tlaxcala*. La parte que interesa es la superior donde están representadas las cuatro cabeceras de Tlaxcala: arriba a la izquierda está la sección que corresponde a Ocotelulco y ahí están pintadas 48 casas, cada una con el busto de una persona en su interior y, debajo de este conjunto, aparecen siete personas completas de pie; en total se tiene a 55 principales, cada uno de ellos con su nombre (cuadro 1).

Están 48 casas agrupadas en 6 hileras, cada una con ocho. Llama la atención que las hileras 2, 4 y 5, antes del primer nombre aparece un calderón. En los manuscritos del siglo XVI este signo se usaba para separar párrafos o bloques de información. Es probable que el copista del siglo XVIII haya omitido algún calderón, pero esto es un problema que queda sin resolver. Los nombres de 20 principales se pueden identificar en el *Padrón de nobles de Ocotelulco* y por el análisis de este documento puede establecerse a qué casa señorial y a qué unidad pertenecían. En el cuadro 1 he puesto entre paréntesis los nombres de estas unidades y resulta que la primera línea corresponde a principales de Cuitlixco con la identificación de cuatro principales; la segunda línea corresponde a principales de Chimalpa con cuatro principales identificados; la tercera línea a principales de Tecpan Ayapanco con siete principales identificados, hecho que

CUADRO 1
LAS CASAS SEÑORIALES EN EL LIENZO DE TLAXCALA

1	Tlayotlac Cuitlixco	2	Tlacatecutli	3	Uepantecutli	4	Quetzalcouatecutli Cuitlixco	5	Mixcouatecutli Cuitlixco	6	Tecpanecatl Cuitlixco	7	Ocelotzin Tecutli	8	Seycatecutli
9	{ Atepanecatl Chimalpa	10	Xiutlatque	11	Tlacuilotecutli	12	Tenamazuicuiltzin Chimalpa	13	Teouapoyotzi	14	Tezcachihqui Chimalpa	15	Teouapapalotzin	16	Xayacatecutli Chimalpa
17	Quauitencatl Tecpan Ayapanco	18	Totectecutli Tecpan Ayapanco	19	Ixonauhqui Tecpan Ayapanco	20	Colhua Tecpan Ayapanco	21	Texinqui	22	Calmechua Tecpan Ayapanco	23	Tlacaztalli Tecpan Ayapanco	24	Tlecuilhua Tecpan Ayapanco
25	{ Tlacochealcatl Tlamaoco	26	Ticouatecutli	27	Mixcotecatl Tlamaoco	28	Tlamaocatl Tlamaoco	29	Axauhtzin	30	Aquiyahuacatl Tlamaoco	31	Totepeuh Tlamaoco	32	Tlacochealcatl
33	{ Tezacouacatl	34	Tlacatecutli	35	Cuixcalcatl	36	Quapiltecutli	37	Tecpanecatl	38	Calmechua	39	Quetzalcouatecutli	40	Tlacochealcatl
41	Couamocauqui	42	Totepeuh	43	Quauhcuiculi	44	Yecapapalotzin	45	Quetzalcouatecutli	46	Cacamatzin	47	Tlocuitlacatl	48	Tecpanecatl
49	Maxixcatzin Cuitlixco	50	Cuitlixcatl Cuitlixco	51	Tlamacazcatecutli Chimalpa	52	Uictzintecutli	53	Yxayopiltzin	54	Aotzin	55	Tecpanecatl		

confirma la correspondencia que estoy haciendo; la cuarta línea con cinco principales identificados de Tlamaoco; la quinta línea, que lleva un calderón, y la sexta supongo que corresponden a principales de Contlantzinco, de donde desafortunadamente el *Padrón de nobles de Ocotelulco* no da información. En los litigios de herencias sólo pueden identificarse dos casas señoriales más de Contlantzinco, una es la del Tlacoachcalatl Antonio Coiotecutli (cuadro 2) que podría corresponder al principal número 40 del *Lienzo de Tlaxcala* y la otra es la del Chichimeca tecuhtli Zacancatzin (cuadro 3) que no aparece en el lienzo que analizo.

De los otros siete principales, números 49 a 55, sólo es posible identificar a tres de ellos: Maxixcatzin, número 49, que es el que preside las casas de Ocotelulco; Cuitlixcatl, número 50, que es de Cuitlixco; Tlamacazcatecutli, número 51, que es de Chimalpa. Los otros cuatro quedan sin identificar, aunque supongo que podrían corresponder a Tecpan Ayapanco, Tlamaoco y Contlantzinco.

A pesar de que no existe una identificación plena, me parece que puede sostenerse que esta parte del *Lienzo de Tlaxcala* fue pintada e indica un cierto orden en la enumeración de principales. Bien puede sostenerse que en las cuatro primeras líneas están representadas cuatro de las cinco subdivisiones de Ocotelulco y, probablemente, las dos líneas restantes corresponden a Contlantzinco.

c) Lista de electores de Ocotelulco

En las *Actas de cabildo de Tlaxcala*, foja 178v,²⁵ se tiene una lista de 59 electores dividida en cinco bloques, cada uno de los cuales está precedido por un principal cuyo nombre lleva el título de don (cuadro 4); el primero es don Juan Maxixcatzin con 14 electores más; le sigue don Domingo de Angulo con 10 electores; luego aparece don Antonio Calmecahua con nueve electores; después sigue don Julián de la Rosa con siete electores y al final está don Andrés Chichimecateuctli con 14 electores más. Por el *Padrón de nobles de Ocotelulco* se sabe que don Juan Maxixcatzin es el principal que preside a Cuitlixco y que don Andrés Chichimecateuctli es el que preside a Contlantzinco. Queda

²⁵ *Actas de cabildo de Tlaxcala 1547-1567*, edición de Eustaquio Celestino, Constantino Medina y Armando Valencia, México, Archivo General de la Nación, 1984.

CUADRO 2
CONTLANTZINCO, CASA DEL TLACOCHECALCATL

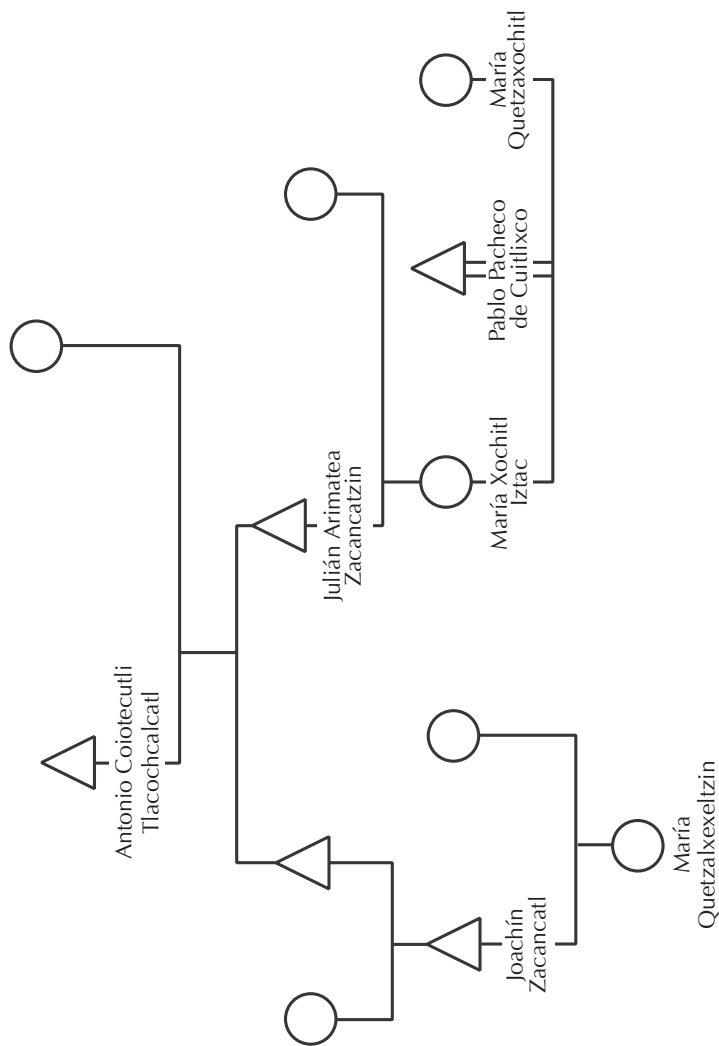

FUENTE: 1615. Sobre unos pedazos de tierra como dentro se expresa. Pablo Pacheco y María Xexel. AGT, año 1615.

CUADRO 3
CASA DEL CHICHIMECATEUCTLI ZACANCAZIN

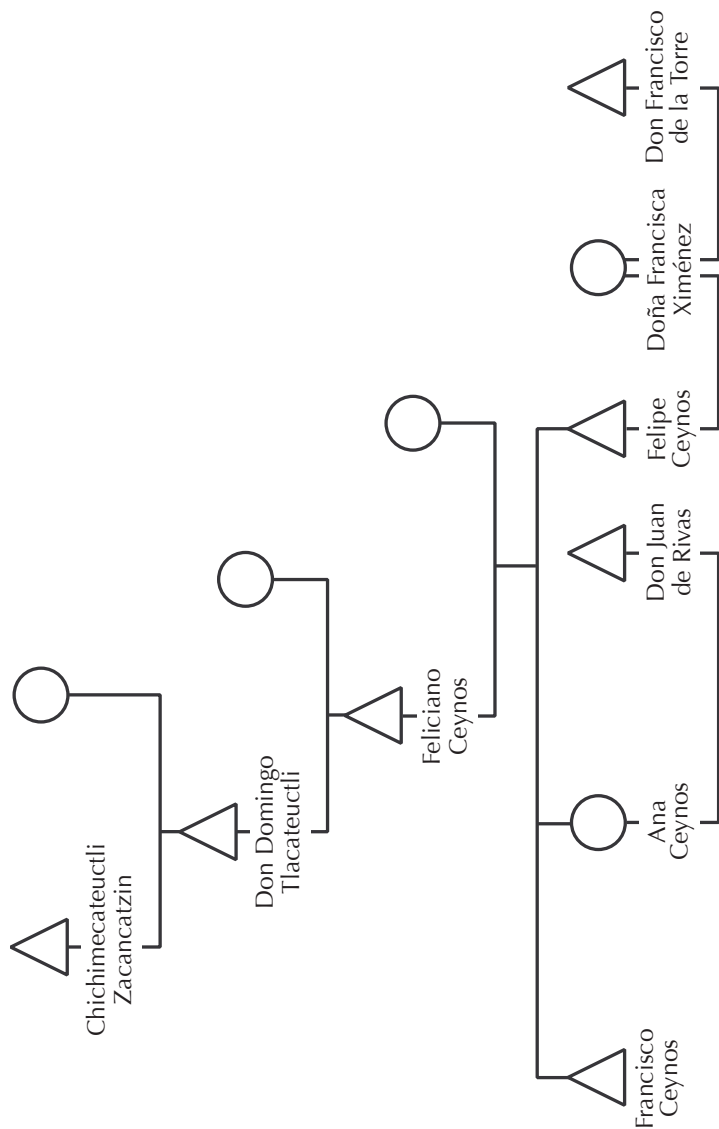

FUENTE: 1589. Francisco de la Torre contra Francisco Ceynos por la herencia de Feliciano Ceynos. AGT, caja 6, exp. 8.

CUADRO 4
ELECTORES DE TLAXCALA

OCOTELULCO

Actas de Cabildo f. 178v

Padrón de nobles de Ocotelulco

CUITLIXCO

Don Juan Maxixcatzin (+ 1562)	1	Cuitlixco teccalli ychan Maxixcatzin
Felix Mejía	1	Teccalli ychan Xipincoltzin Cuitlixcatl
Buenaventura Unate	2	Teccalli ychan Xipincoltzin Cuitlixcatl
Antonio del Pedroso	1	Teccalli ychan Mixcohuatecutli
Andrés Quicemati	1	Teccalli ychan Quetzalcohuatecutli
Lorenzo de Mendoza		
Lorenzo Tlacotzin	1	Teccalli Tecpanecatl Tecutli
Juan Yecapopocatzin	2	Cuitlixco teccalli ychan Maxixcatzin
Benito Cohuatzin	1	Teccalli ychan Chichimecatecutli
Julián Octzin	14	Teccalli ychan Chichimecatecutli
Alonso Tecpanecatl	7	Pilcalli ychan Cohuatzin
Egito Tezcachihuiqui		
Arcángel Tenzapotl	4	Teccalli ychan Chichimecatecutli
Rodrigo Tecicuil	1	Teccalli ychan Tezcachihuiqui
Marcos Atlahcatl	20	Cuitlixco teccalli ychan Maxixcatzin

CHIMALPA

Don Domingo de Angulo (+ 1568)	1	Tlatenpal teccalli ychan Tlamacazcatecutli
Francisco Xochipanecatl	2	Tlatenpal teccalli ychan Tlamacazcatecutli
Antonio Castañeda	1	Teccalli ychan Tenamazcuicuil
Diego Tlatauhquiciuatl		
Miguel Quetzaltecolotl		
Alonso Macintli		
Juan Tapia		
Diego Tlacuilotzin	1	Teccalli ychan Teouapapalotzin
Miguel Tlapachtli	1	Teccalli ychan Couatepanecatl
Andrés de Herrera	2	Teccalli ychan Couatepanecatl
Antonio Quaupilli		



TLAMAOCO

Don Antonio Calmecaua	1	Teccalli ychan D. Antonio Calmecau- tecutli
Pedro Motolinía		
Juan Yecapitzactli	1	Teccalli ychan Tecpanecatli Tecahatzin
Lorenzo Tlanuiiuztli	1	Teccalli ychan Tezcacouacatl
Tomás Teopan cochi	1	Teccalli ychan Aquiyahuacatl
Antonio Amin	1	Teccalli ychan Miscotecatl
Agustín Tziuhcouatl	2	Teccalli ychan Tlacochealcatecutli
Benito Pitzotl		
Lorenzo Calnahuacatl		
Diego Chipol		

TECPAN AYAPANCO

Don Julián de la Rosa (+ 1566)	1	Teccalli ychan Tecpanecatli
Juan Ximénez	2	Teccalli ychan Tecpanecatli
Francisco Otonquauh	1	Teccalli Colhuatecutli
Juan Nelpiloni		
Alexo Cacax	1	Teccalli ychan Yxconauhquitecutli
Antonio Nezahualcoyotl	1	Teccalli ychan Totectecutli
Urbano Menezes	2	Teccalli Culhuatecutli
Miguel Tlacohtli		

CONTLANTZINCO

Don Andrés Chichime- catecutli	1	Teccalli ychan Chichimecatecutli D.
Juan de Avalos	2	Teccalli ychan Chichimecatecutli D.
Feliciano Ceynos		
Bartolomé Argueta		
Pasqual Morante		
Diego Atlpozonqui		
Inocencio Quicenmati		
Felipe Cohuacuachtli		
Fabián Penchica		
Alexandre Tecuiztlaca		
Antonio Cuauhtleua		
Alonso Macuilozomahtzin		
Toribio Matlaxochitl		
Juan Tecpilli		
Lorenzo Cemonoc		

por identificar a qué lugar pertenecen don Julián de la Rosa, don Antonio Calmecaua y don Domingo de Angulo.

Por el testamento del propio don Julián de la Rosa, publicado por Thelma Sullivan,²⁶ y por el pleito de 1554,²⁷ se sabe que este principal era el titular de Tecpan Ayapanco. De los electores que aparecen con don Antonio Calmecaua algunos aparecen en otros documentos: Juan Yecapitzactli, según el documento 1 publicado por Thelma Sullivan,²⁸ es de Tlamaoco; Agustín Tziuhcouatl y Lorenzo Tlahuihuiztli, según los *Padrones de Tlaxcala del siglo XVI*,²⁹ son *pipiltin* de San Miguel Tlamaoco; con estas identificaciones puede afirmarse que Antonio Calmecaua es el que preside a los electores de Tlamaoco.

Ya identificados los cuatro lugares de Cuitlixco, Tlamaoco, Tecpan y Contlantzinco, por exclusión, don Domingo de Angulo es el que preside a los electores de Chimalpa, más adelante doy otros elementos que confirman este hecho.

Con esto puede afirmarse que la lista de electores de Ocotelulco está dada de acuerdo con las cinco unidades en que se subdividía Ocotelulco y que puede decirse de qué casa señorial procedían 33 de 59 electores. Queda claro que los electores de Ocotelulco pertenecían a los *teccalli* y no a otro tipo de casa señorial, excepto Alonso Tepanecatli de Cuitlixco que es de una *pilcalli*, más adelante volveré a este asunto.

d) Padrón de nobles de Ocotelulco

Con las identificaciones ya hechas, puede trabajarse este documento con mayor facilidad (cuadro 5).

Ya está dicho que sólo conocemos copias del siglo XIX de este manuscrito, y es necesario corregir varios errores en los nombres de las casas señoriales. En la foja 2v aparece un *huehuecalli* casa de Cuauhteliztac, y una *pilcalli* casa de Couacouatl, a la que probablemente le falta una cedilla a la primera c para leer zohuacouatl, que en la variante naua de Tlaxcala equivale a Ciuacouatl. En la foja 3r aparece una *teccalli* casa de Cohuatepanecatli que quizá es como en el caso anterior y se trate de Cuatepanecatli. En la foja 4r se tiene una *teccalli* casa de Tlayotlac, el copista omitió una l y se trata de Tlaylotlac. En

²⁶ Sullivan, *Documentos tlaxcaltecas...*, p. 317-327.

²⁷ AHET, caja 1, exp. 25.

²⁸ Sullivan, *Documentos tlaxcaltecas...*, p. 76.

²⁹ *Padrones de Tlaxcala...*, f. 3 r.



CUADRO 5
CASAS SEÑORIALES. PADRÓN DE NOBLES DE OCOTELULCO

		<i>Número de pipiltin</i>
CUITLIXCO		
1	Cuitlixco teccalli ychan Maxixcatzin. D. Juan Maxixcatzin	28
	Yaotequiucacalco ychan Macuiltotzin	3
	Pilcalli ychan Couatzin	22
	Huehuecalli ychan Cuauhtliztac	1
	Pilcalli ychan Couacouatl	1
	Ueue ychan Uelic	3
2	Teccalli Tecpaneca tecutli	3
	Pilcalli ychan Cecouatzin	1
3	Teccalli ychan Xipincoltzin Cuitlixcatl	12
4	Teccalli Couatepanecatl	18
5	Teccalli ychan Teouapapalotzin	4
6	Teccalli ychan Chichimecatecutli Quetzalcouatecutli	17 4
7	Teccalli ychan Tlaylotlac	4
8	Teccalli ychan Mixcouatecutli	6
CHIMALPA		
1	Teccalli ychan Xayacatecutli	14
2	Teccalli ychan Tenamascuicuil	10
3	Teccalli ychan Quecehuatzin	1
4	Teccalli ychan Tecpanecatl	6
5	Teccalli ychan Tlacatecutli	2
6	Teccalli ychan Totepeuh	1
7	Teccalli ychan Tezcachiuhqui	1
8	Tlatenpal teccalli ychan Tlamacazcate- cutli D. Domingo de Angulo	41
TECPAN AYAPANCO		
1	Teccalli ychan tecpanecatl Don Julián de la Rosa	19
	Ueuecalli ychan Yzquitecatl	1
	Ueuecalli ychan Uapceltzin	1
	Ueuecalli ychan Achcauhtli	1
	Ueuecalli ychan Acolpi	1
	Ueuecalli ychan Mumaltzin	1
	Ueuecalli ychan Quecholatl	1
2	Teccalli ychan Yxconauhqui tecutli	5



CUADRO 5. *Continuación*

	<i>Número de pipiltin</i>
3 Teccalli ychan Tlacaztalli	5
4 Teccalli ychan Cuauitencatl	9
Yaotequi huacalli ychan Cuatlachcohuatl	1
Tecuhtotolin ueuecalli	2
5 Teccalli Teohuatecuhtli	2
6 Teccalli ychan Totectecuhtli	4
Yaotequi huacalli ychan Tlecuilhua	8
7 Teccalli Calmecahua tecutli	2
Yaotequi huacalli ychan Coyolchiuhqui	5
Yaotequi huacalli ychan Tlecuilhua	1
8 Teccalli Colhuatecutli	18
Axotlan Yxconetzin ueuecalli	1
Yaotequi huacalli ychan Tecpanecatli	8
Ayapanco ueuecalli Tecpan ychan	3
Tequachcuautili	
Yaotequi huacalli ychan Xalpancalcatli	1
Yaotequi huacalli ychan	1
Cuauhquiyahuacatl	
Ueuecalli ychan Calmecahua tecutli	1
Achacuauhtitlan	
Ueuecalli ychan Tonacactzon	1
Yaotequi huacacalli ychan Yyapanecatli	5
Yaotequi huacacalli ychan Tlalotlac	2
Ueuecalli ychan Timal	3
Yaotequi huacacalco Tlacochoalco	1
Tlacochoalco ueuecalli ychan	2
Teouatecutli	
Tlacochoalco ueuecalli ychan	1
Xicocalcatli	
Tlacochoalco ueuecalli ychan	2
Quecouatzin	
Ueuecalli yxeliuhca teccalli Tlilhuacan ychan Anahuacatzin Teotlipil	1
TLAMAOCO	
1 Teccalli ychan Don Antonio	9
Calmecahua tecutli	
2 Teccalli ychan Tecpanecatli Tecahatzin	11
3 Teccalli ychan Tezcacouacatl	13
Ueuecalli 3 Opochtli ueue Mexico	20



	Número de pipiltin
4 Teccalli ychan Totepeuh tecutli	7
5 Teccalli ychan Tlamaocatl	5
6 Teccalli ychan Tecpanecatl	2
7 Teccalli ychan Aquiyahuacatl	1
Ueuecalli ychan Petlallcatl	7
8 Teccalli ychan Tozcocatl	7
9 Teccalli ychan Mixcotecatl	21
Ueuecalli Acatlan ychan Yceltlamani	1
Xiuhyaotzin	
Ueuecalli Yahualcohuac	1
Tlacopan Ueuecalli	1
Ueuecalli ychan Chalchiuhtepehua	1
10 Teccalli ychan Tlacochealcatl tecutli	10
CONTLANTZINCO	
1 Teccalli ychan Chichimecatecutli Don Andrés	28

la foja 5v aparece Tlatempal *teccalli* casa de Tlamacazcatecutli, se cambió la n por la l en el topónimo, debe ser Tlatenpan. En la foja 10r, se registra a una *yaotequihuacalli* casa de Tlaylotlan, la última letra debe cambiarse por una c y así se tiene Tlaylotlac. En la foja 14r en la casa del Chichimecatecutli don Andrés aparece un *pilli* llamado Juan Avenes que es un error del copista o una deformación del escribano que nauatizó la palabra española Avalos. Con este tipo de correcciones elaboré el cuadro 5 agregando entre paréntesis los nombres de las cinco subdivisiones de Ocotelulco. Cuatro de ellas, Cuitlixco, Tecpan Ayapanco, Tlamaoco y Contlantzinco, no tienen a mi parecer ninguna duda porque cada bloque de información se inicia con un principal que lleva el título de Don. El problema es cómo separar Cuitlixco de Chimalpa ya que el listado de *teccalli* empieza con la casa de Maxixcatizin donde aparece don Juan, se siguen 14 *teccalli* más y termina con el *teccalli* de Tlamacazcatecutli donde se registra a don Domingo de Angulo. El listado de electores (cuadro 5) sólo permite ir hacia arriba hasta la casa de Tenamascuicuil. Apoyado en el *Lienzo de Tlaxcala*, cuya segunda línea que corresponde a Chimalpa termina precisamente con Xayacatecutli, quedan así ocho *teccalli* ligados a Cuitlixco y ocho a Chimalpa. Este listado confuso del *Padrón de nobles de Ocotelulco* quizá oculte un hecho que por ahora no puedo probar, pero de

todos modos lo mencionaré como hipótesis: en el listado de electores aparece un signo caligráfico que separa a electores de Cuitlixco y Chimalpa de los electores de Tlamaoco, Tecpan Ayapanco y Contlantzinco. Quizá se trate de que Ocotelulco con sus cinco subdivisiones esté además dividido en dos mitades.

Cuitlixco estaría integrado por ocho *teccalli* más tres *pilcalli*, dos *ueuecalli* y una *yaotequihuacalli*. Chimalpa estaría integrado por ocho *teccalli*. Esto además lo corrobora el *Lienzo de Tlaxcala*. Tecpan Ayapanco, ya sin duda, está integrado por ocho *teccalli* más 16 *ueuecalli* y diez *yaotequihuacalli*. Tlamaoco está integrado por diez *teccalli* y seis *ueuecalli*.

Falta información para Contlantzinco por estar incompleto el documento que analizo. Como ya lo señalé, por los expedientes del Archivo Histórico de Tlaxcala, sólo se pueden agregar, además de la casa del Chichimecatecutli don Andrés, la casa del Tlacoachcatl Coiotecutli (cuadro 2) y la casa del Chichimecatecutli Zacancatzin (cuadro 3).

Marina Anguiano y Matilde Chapa³⁰ suponían que los principales listados en el *Padrón de nobles de Ocotelulco* eran *pipiltin* que vivían en la ciudad de Tlaxcala, pero 33 de ellos se localizan en diferentes pueblos como puede verse en el cuadro que publicaron lo cual no apoya su hipótesis.

Las mismas autoras suponen que los principales listados en cada casa son parientes; los materiales de archivo confirmarían su hipótesis. En la foja 4v del *teccalli* casa de Tenamascuicuil aparecen Antonio Castañeda y su sobrino Diego de Mendoza Tlatlauquiciuatzin³¹ (cuadro 6).

En la foja 6v del *teccalli* casa del Tecpanecatl aparece don Julián de la Rosa con su primo hermano Juan Ximenez y su tío Francisco Chichimecatecutli.³² En la foja 10r aparece la *ueuecalli* casa de Timal con Damián de Valencia hermano de Lorenzo Eloquechol (cuadro 7).

Además podría sustentarse que algunas casas señoriales estaban emparentadas entre sí. En Cuitlixco está la casa de Maxixcatzin y una casa de Xipincoltzin Cuitlixcatl que fue su tío bisabuelo (cuadro 8).

³⁰ Anguiano, Marina y Matilde Chapa, "Introducción y anexos", en *Padrones de Tlaxcala...*, p. 59-60.

³¹ AHET, 1560, caja 1, exp. 3.

³² AHET, 1554, caja 1, exp. 25.

CUADRO 6
TECCALLI, CASA DE TENAMASCUICULLI

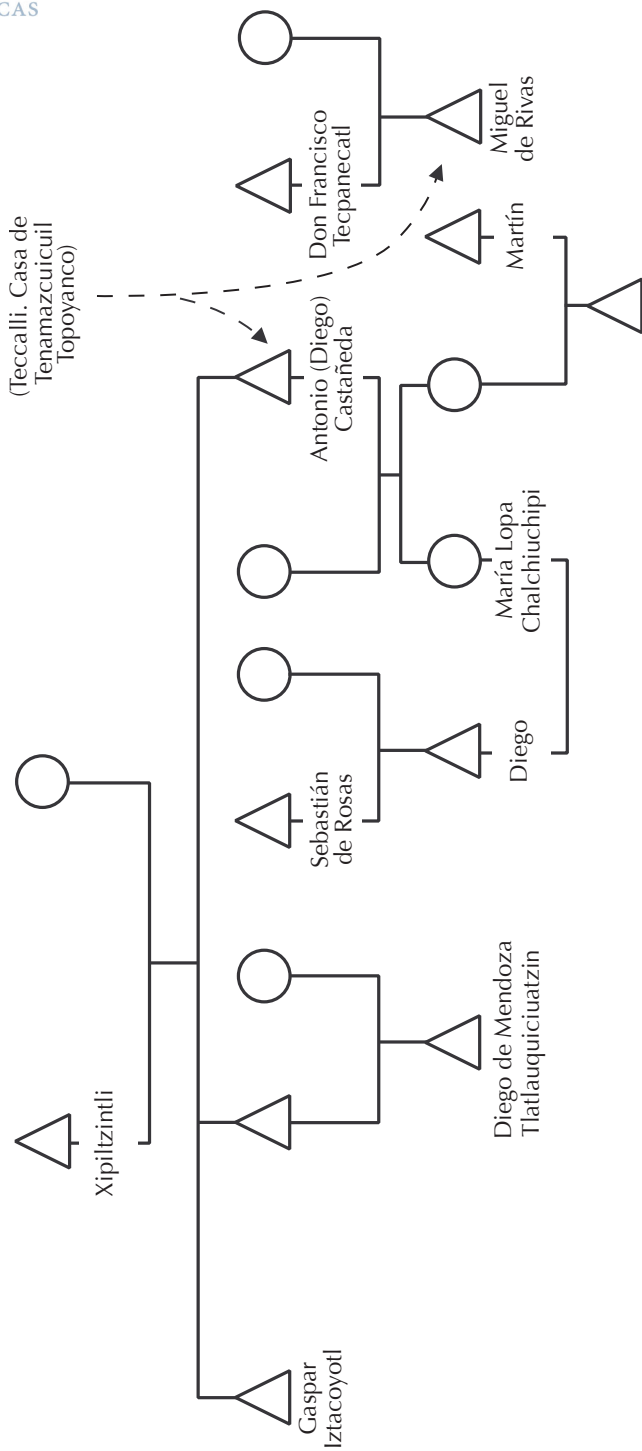

FUENTE: 1560. Testamento de Antonio Castañeda. agt, caja 1, exp. 3. 1567. Miguel de Rivas, vecino de topoyanco, sobre tierras contra María Lopa. agt, caja 2, exp. 9.

CUADRO 7
TECPAN AYAPANCO. UEUECALLI, CASA DE TIMAL

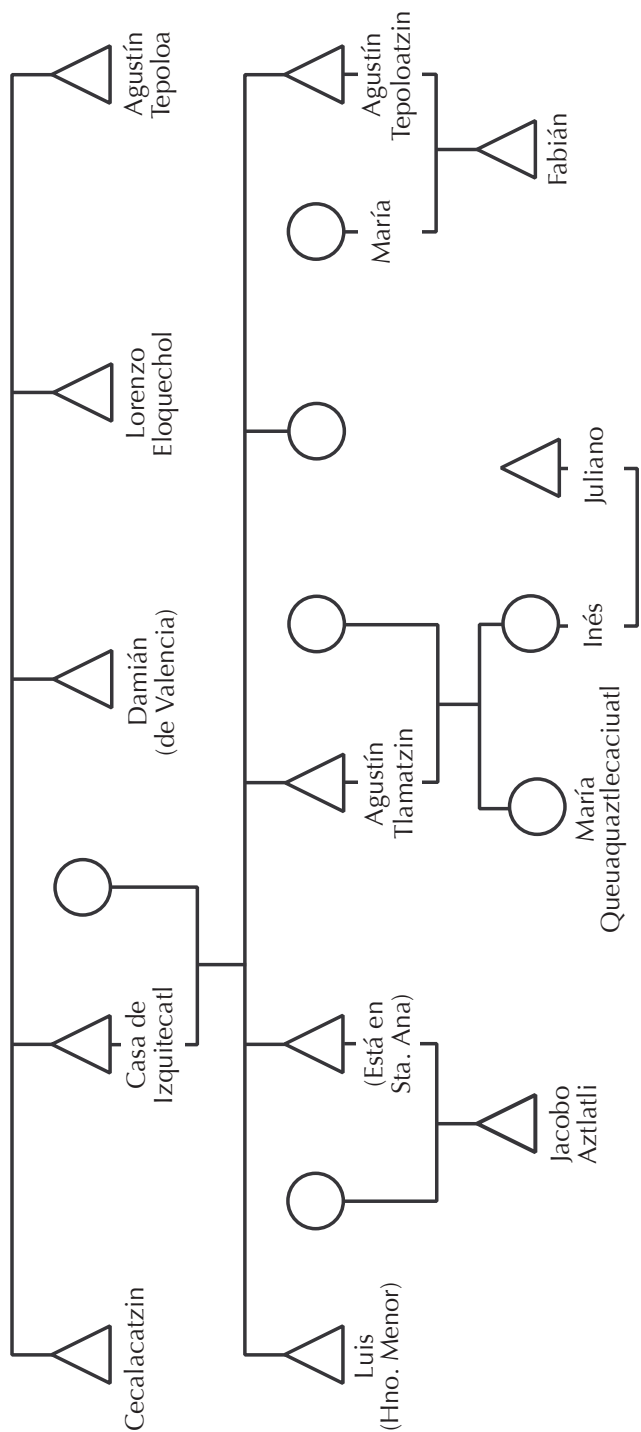

FUENTE: 174. Testamento de Agustín Tlamotoatzin. Registro de Instrumentos Públicos. v. 1, f. 446r -449r.

CUADRO 8
CUITLIXCO. TECALLI, CASA DE MAXIXCATZIN

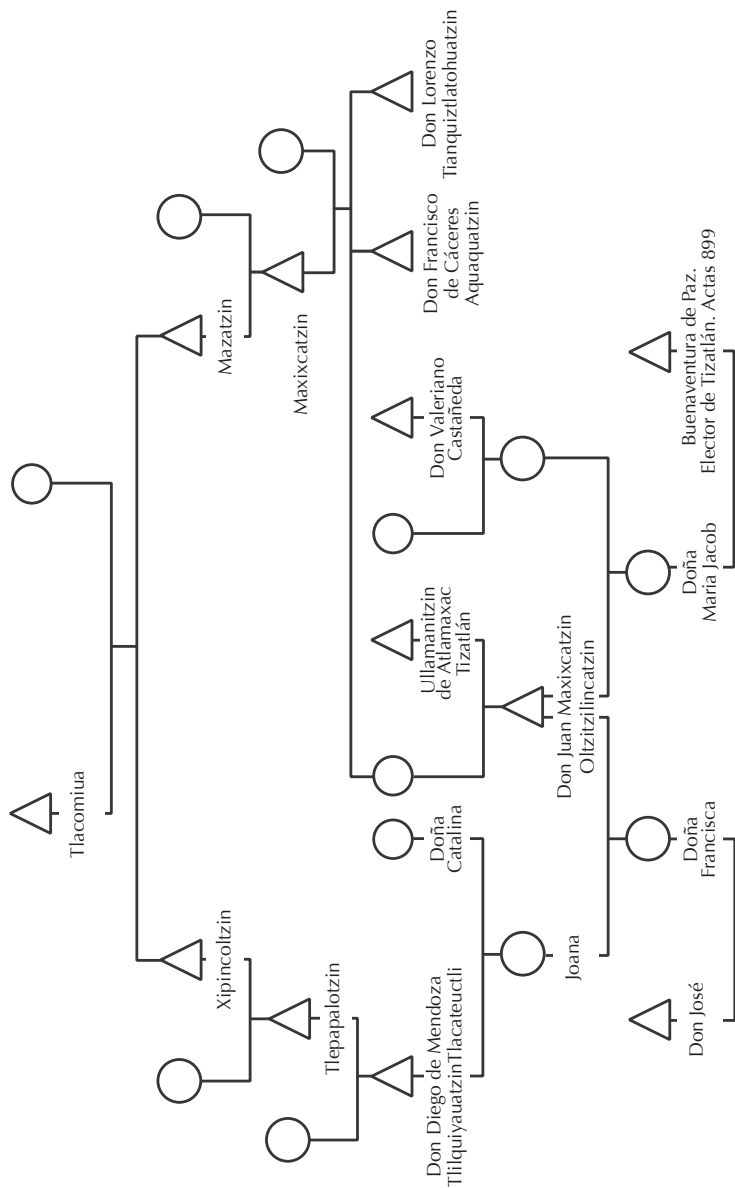

FUENTE: 174. agn, *Tierras*. v. 20, Primera parte, exp. 1.

Don Julián de la Rosa de Tecpan Ayapanco era tío de las hijas de Maxixcatzin de Cuitlixco.³³ Y en la *ueuecalli* casa de Timal los dos hermanos Damián de Valencia y Lorenzo Eloquechol eran tíos de Agustín Tlamatzin cuyo padre era del *ueuecalli* casa de Yzquitecatl ambas casas de Tecpan Ayapanco (cuadro 7).

Pero otras casas señoriales no tenían ningún parentesco aunque pertenecían a la misma unidad, como puede verse en el conflicto de 1554 entre la Ayapanco *ueuecalli* contra el *teccalli* Tecpanecatli.³⁴ No hay que olvidar que Muñoz Camargo³⁵ registra la usurpación de los antepasados de Maxixcatzin de origen cholulteca, en contra de los señores de Tecpan Ocotelulco. Con ese hecho en Ocotelulco se crearon nuevas casas señoriales y finalmente se tuvieron que reconocer algunas de las que ya existían antes de esa revuelta. Así que en Ocotelulco no siempre han sido las mismas casas señoriales. En el caso del linaje de Tlacomiua se dan casos de segmentación, sus descendientes van dando origen a casas señoriales diferentes como las de Xipincoltzin Cuitlixcatl y la del Tlacatecutli, conservándose además la principal de Cuitlixco (cuadros 8 y 9).

Las casas señoriales y el cabildo

Como ya ha señalado Gibson,³⁶ en Tlaxcala a partir de 1546 se establece y estabiliza el funcionamiento del cabildo impuesto por el sistema colonial hispano.

Se crea un cuerpo de 220 electores, de los cuales 59 eran de Ocotelulco. Y como se ve en el cuadro número 4 por lo general todos ellos pertenecen a los *teccalli* y ninguno a los *ueuecalli* ni a los *yaotequihuacalli* y sólo uno a un *pilcalli*. De los 34 *teccalli* consignados para Cuitlixco, Chimalpa, Tecpan Ayapanco y Tlamaoco sólo 21 de ellos tenían nombrados electores en el cabildo. Los 13 restantes probablemente por su número reducido de principales o por diferencias económicas o de otro tipo no eran tomados en cuenta para este puesto. Los listados de electores de las fojas 173v y 175v de las *Actas de Cabildo*³⁷ dan la

³³ AGN, México, *Tierras*, v. 20, 1a. parte, exp. 1.

³⁴ AHET, 1554, caja 1, exp. 25.

³⁵ Muñoz Camargo, *Descripción de la ciudad...*, v. 4, p. 164-165.

³⁶ Gibson, Charles, *Tlaxcala en el siglo XVI*, México, Fondo de Cultura Económica, 1991.

³⁷ *Actas de cabildo de Tlaxcala 1547-1567...*

CUADRO 9
GENEALOGÍA DE LA FAMILIA MAXIXCATZIN

En la cabsa cada uno de los dya c de llate pñter col tñs
 Coo pñter cabsa d ad de lo qñecaste caso sabere para
 Co qñaces dñcton qñ dñca dñca ad llatñ mñ
 Conste cñ qñca ca llatñ dñca dñca dñca dñca
 pñter elos dñca dñca dñca dñca dñca dñca
 qñ so cñca de dñca dñca dñca dñca dñca

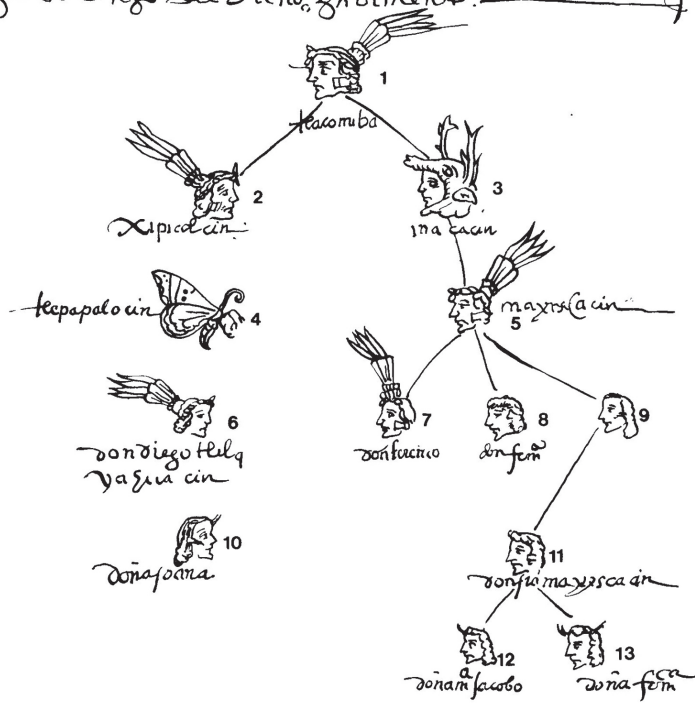

Dñca dñca dñca dñca dñca dñca
 dñca dñca dñca dñca dñca dñca

- | | |
|-------------------------------|--------------------------|
| 1. Tlacomiua | 8. Don Francisco |
| 2. Xipincoltzin | 9. Sin nombre |
| 3. Mazatzin | 10. Doña Juana |
| 4. Tlepapatzin | 11. Don Juan Maxixcatzin |
| 5. Maxixcatzin | 12. Doña María Jacobo |
| 6. Don Diego Tlilquiyahuatzin | 13. Doña Francisca |
| 7. Don Lorenzo | |

FUENTE: AGN, Tierras, v. 21, primera parte, exp. 1, f. 63v.



impresión de que este cargo se desempeñaba por vida y de que una vez muerto alguno le sucedía su hijo o algún pariente de la misma casa señorial.

El cargo de gobernador, que se desempeñaba por dos años, tocaba cada seis años a Ocotelulco en la rotación de las cuatro grandes cabeceras. Durante 25 años el cargo tocó cuatro veces a Ocotelulco, e internamente se rotó de la siguiente manera:

1552-1553	don Domingo de Angulo	Chimalpa
1559-1560	don Domingo de Angulo	Chimalpa
1567-1568	don Buenaventura de Uñate (murió el 4 de abril de 1567 y lo sustituyó Juan de Avalos Citlalcuetzin de Contlantzinco)	Cuitlixco
1575-1576	don Andrés Tlachmatzin de Herrera	Cuitlixco

Parece que tocaba dos veces seguidas a cada una de las unidades que integraban Ocotelulco pero falta analizar más material para sostener esta hipótesis.

Los alcaldes se elegían cada año y en el cuadro 10 puede verse cómo y cuáles casas señoriales participaban.

En 24 años sólo diez *pipiltin* desempeñaron el cargo de alcalde:

CUADRO 10
CASAS SEÑORIALES Y ALCALDES DE OCOTELULCO

Año	Nombre	Subdivisión de Ocotelulco	Teccalli
1547	Julián de la Rosa	Tecpan Ayapanco	Tecpanecatli
1548	Félix Mejía	Cuitlixco	Xipincoltzin Cuitlixcatli
1549	Antonio del Pedroso	Cuitlixco	Mixcouatecutli
1550	Juan Ximenez	Tecpan Ayapanco	Tecpanecatli
1551	Domingo de Angulo	Chimalpa	Tlamacazteculli
1552	Juan Ximenez	Tecpan Ayapanco	Tecpanecatli
1553	Félix Mejía	Cuitlixco	Xipincoltzin Cuitlixcatli



<i>Año</i>	<i>Nombre</i>	<i>Subdivisión de Ocotelulco</i>	<i>Teccalli</i>
1554	Juan Ximenez	Tecpan Ayapanco	Tecpanecatli
1555	Félix Mejía	Cuitlixco	Xipincoltzin Cuitlixcatl
1556	Domingo de Angulo	Chimalpa	Tlamacaztecutili
1557	Antonio del Pedroso	Cuitlixco	Mixcouatecutli
1558	Juan Ximenez	Tecpan Ayapanco	Tecpanecatli
1559	Félix Mejía	Cuitlixco	Xipincoltzin Cuitlixcatl
1560	Juan Ximenez	Tecpan Ayapanco	Tecpanecatli
1561	Félix Mejía	Cuitlixco	Xipincoltzin Cuitlixcatl
1562	Domingo de Angulo	Chimalpa	Tlamacaztecutili
1563	Juan Ximenez	Tecpan Ayapanco	Tecpanecatli
1564	Buenaventura Uñate	Cuitlixco	Xipincoltzin Cuitlixcatl
1565	Domingo de Angulo	Chimalpa	Tlamacaztecutili
1566	Juan Ximenez	Tecpan Ayapanco	Tecpanecatli
1567	Juan de Avalos	Contlantzinco	Chichimecatecutli
	Zapata: Antonio Calmecaua	Tlamaoco	Calmecaua tecutli
1568	Domingo de Angulo	Chimalpa	Tlamacaztecutili
	Zapata: muere el 30 de junio lo sustituye Calixto Portugues	Cuitlixco	Xipincoltzin Cuitlixcatl
1569	Andrés de Herrera (Zapata)	Cuitlixco	Couatepanecatli
1570	Feliciano Ceynos (Zapata)	Contlantzinco	Chichimecatecutli

Es claro que algunos *teccalli* tenían preferencias para el nombramiento de algunos de estos funcionarios, aunque no sabemos con base en qué razones.

Cada año también se elegían tres regidores en cada una de las cuatro cabeceras tlaxcaltecas; en el cuadro 11 puede verse lo que ocurría en Ocotelulco.

En 18 años sólo 12 *pipiltin* desempeñaron el cargo de regidor:

CUADRO 11
CASAS SEÑORIALES Y REGIDORES DE OCOTELULCO

<i>Año</i>	<i>Nombres</i>	<i>Subdivisión de Ocotelulco</i>	<i>Teccalli</i>
1548	Antonio Calmecaua	Tlamaoco	Calmecaua tecutli
	Juan de Avalos	Contlantzinco	Chichimecatecutli
	Calexto Portugues Tlacocheuepontzin	Cuitlixco	Xipincoltzin Cuitlixcatl
1549	Julián de la Rosa	Tecpan Ayapanco	Tecpanecatli
	Buenaventura Uñate	Cuitlixco	Xipincoltzin Cuitlixcatl
	Domingo de Angulo	Chimalpa	Tlamacazcatecutli
1550	Félix Mejía	Cuitlixco	Xipincoltzin Cuitlixcatl
	Feliciano Ceynos	Contlantzinco	¿?
	Juan de Avalos	Contlantzinco	Chichimecatecutli
1551	Julián de la Rosa	Tecpan Ayapanco	Tecpanecatli
	Buenaventura Uñate	Cuitlixco	Xipincoltzin Cuitlixcatl
	Antonio del Pedroso	Cuitlixco	Mixcouatecutli
1552	Félix Mejía	Cuitlixco	Xipincoltzin Cuitlixcatl
	Feliciano Ceynos	Contlantzinco	¿?
	Juan de Avalos	Tlamaoco	Calmecaua tecutli
1553	Julián de la Rosa	Tecpan Ayapanco	Tecpanecatli
	Buenaventura Uñate	Cuitlixco	Xipincoltzin Cuitlixcatl
	Antonio del Pedroso	Cuitlixco	Mixcouatecutli
1554	Juan de Avalos	Contlantzinco	Chichimecatecutli

<i>Año</i>	<i>Nombres</i>	<i>Subdivisión de Ocotelulco</i>	<i>Teccalli</i>
	Feliciano Ceynos	Contlantzinco	¿ ?
	Antonio Calmecaua	Tlamaoco	Calmecaua tecutli
1555	Buenaventura Uñate	Cuitlixco	Xipincoltzin Cuitlixcatl
	Domingo de Angulo	Chimalpa	Tlamacazcatecutli
	Antonio del Pedroso	Cuitlixco	Mixcouatecutli
1556	Julián de la Rosa	Tecpan Ayapanco	Tecpanecatli
	Feliciano Ceynos	Contlantzinco	¿ ?
	Antonio Calmecaua	Tlamaoco	Calmecaua tecutli
1557	Juan Ximenez	Tecpan Ayapanco	Tecpanecatli
	Juan de Avalos	Contlantzinco	Chichimecatecutli
	Benito Couatzin	Cuitlixco	Chichimecatecutli
1558	Félix Mejía	Cuitlixco	Xipincoltzin Cuitlixcatl
	Feliciano Ceynos	Contlantzinco	¿ ?
	Buenaventura Uñate	Cuitlixco	Xipincoltzin Cuitlixcatl
1559	Julián de la Rosa	Tecpan Ayapanco	Tecpanecatli
	Antonio Calmecaua	Tlamaoco	Calmecaua tecutli
	Antonio del Pedroso	Cuitlixco	Mixcouatecutli
1560	Buenaventura Uñate	Cuitlixco	Xipincoltzin Cuitlixcatl
	Juan de Avalos	Contlantzinco	Chichimecatecutli
	Feliciano Ceynos	Contlantzinco	¿ ?
1561	Antonio del Pedroso	Cuitlixco	Mixcouatecutli
	Julián de la Rosa	Tecpan Ayapanco	Tecpanecatli
	Calixto Portugues	Cuitlixco	Xipincoltzin Cuitlixcatl
1562	Buenaventura Uñate	Cuitlixco	Xipincoltzin Cuitlixcatl
	Feliciano Ceynos	Contlantzinco	¿ ?
	Juan Ximenez	Tecpan Ayapanco	Tecpanecatli



CUADRO 11. *Continuación*

<i>Año</i>	<i>Nombres</i>	<i>Subdivisión de Ocotelulco</i>	<i>Teccalli</i>
1563	Félix Mejía	Cuitlixco	Xipincoltzin Cuitlixcatl
	Julián de la Rosa	Tecpan Ayapanco	Tecpanecatl
	Antonio Calmecaua	Tlamaoco	Calmecaua tecutli
1564	Juan de Avalos	Contlantzinco	Chichimecatecutli
	Calixto Portugues	Cuitlixco	Xipincoltzin Cuitlixcatl
	Feliciano Ceynos	Contlantzinco	¿?
1565	¿?		
1566	Calixto Portugues	Cuitlixco	Xipincoltzin Cuitlixcatl
	Feliciano Ceynos	Contlantzinco	¿?
	Andrés de Herrera	Chimalpa	Couatecpanecatl
Regidor perpetuo don Juan Maxixcatzin (1546-1562) Cuitlixco teccalli			

Como puede verse, son los mismos principales que desempeñaron el cargo de alcalde y regidor durante esta etapa que Gibson señala como la época de estabilidad del cabildo indígena. Es obvio el acceso limitado al poder político de sólo 11 principales procedentes de ocho *teccalli*. Se desconoce la base del privilegio de este grupo de políticos, quizá sería la cantidad de tierras y macehuales que tenían; lo que sí es probable es que este acceso diferenciado originaría conflictos internos.

16 de enero de 1991.